

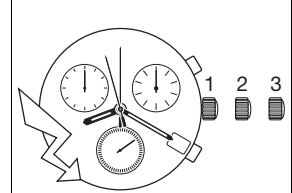

13 ¼" ETA 251.233

CT 251233 ESI 465035 01 20.04.2009

13 ¼" Ø 30,00 mm



Movement height	Altura sobre máquina	Altezza sopra movimento	5,00 mm
Height on battery	Altura sobre pila	Altezza sopra pila	5,00 mm
Number of jewels	Número de piedras	Numero di pietre	27
Frequency	Frecuencia	Frequenza	32'768 Hz

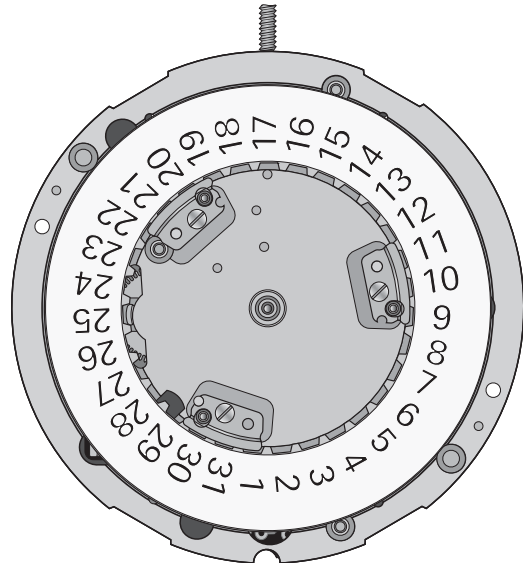
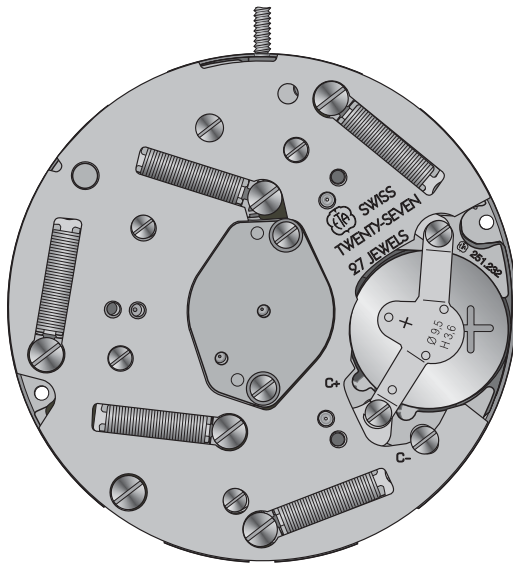

The repair and reconditioning work must only be performed by properly trained personnel.
Las tareas de reparación y revisión sólo deben ser llevadas a cabo por personal debidamente formado.
I lavori di riparazione e di revisione devono essere eseguiti esclusivamente da personale adeguatamente formato.



List of components - Lista de piezas - Lista fornitori

Pos	No	No CS	Article number Número de artículo Numero articolo		List of components	Lista de piezas	Lista fornitori
-	100	10.020.07	-		Main plate, mounted	Platina surtida	Piastra rivestita, montata
-	101	10.021.07	-		Upper plate, jewelled	Platina superior, empedrada	Piastra superiore, con pietre
-	110	10.048.07	-		Train wheel bridge, jewelled	Puente de rodaje, empedrado	Ponte del ruotismo, con pietre
-	144	10.300.00	-		Dial fastener	Sujetador de esfera	Ferma-quadrante
-	161	80.400.00	-		Centre tube	Tubito de centro	Tubo di centro
3)	162	80.405.00	-		Second wheel tube	Tubito de rueda de segundos	Tubo della ruota dei secondi
-	203	30.012.00	-		Intermediate wheel	Rueda intermedia	Ruota intermedia
-	204	30.031.00	-		Additional intermediate wheel	Rueda intermedia, suplementaria	Ruota intermedia, supplementare
-	210	30.025.00	-		Third wheel	Rueda primera	Ruota mediana
-	224	30.027.00	-		Second wheel	Rueda de segundos	Ruota dei secondi
-	242	31.083.00	-		Cannon pinion with driver	Cañón de minutos con arrastrador	Pignone calzante con conduttore
-	255/1	31.046.06	-		Hour wheel, assembled	Rueda de horas, montada	Ruota delle ore, montata
-	260	31.041.00	-		Minute wheel	Rueda de minutería	Ruota della minutería
-	405	51.020.21	-		Handsetting stem, thread diameter 0.90 mm	Tija de puesta en hora, diámetro de fileteado 0,90 mm	Albero di messa all'ora, diametro di filettatura 0,90 mm
-	407	31.121.00	-		Sliding pinion	Piñón corredizo	Pignone scorrevole
-	435	51.050.00	-		Yoke	Báscula de piñón corredizo	Bascula del pignone scorrevole
-	443/1	51.080.06	-		Setting lever, assembled	Tirete, montado	Tiretto, montato
-	445	51.090.00	-		Setting lever jumper	Muelle flexible de tirete	Scatto del tiretto
-	450	31.100.00	-		Setting wheel	Rueda de transmisión	Rinvio
-	453	31.101.00	-		Intermediate setting wheel No. 1	Rueda de transmisión intermedia N° 1	Rinvio intermedio N° 1
-	560	56.071.00	-		Stop lever and switch	Palanquita de parada e interruptor	Leva di arresto e interruttore
-	2535/1	53.250.00	-	3x	Date indicator maintaining small plate	Plaqueta de sujeción del indicador de fecha	Placchetta di guardia dell'indicatore del datario
-	2543	33.011.00	-		Intermediate date wheel	Rueda intermedia de fecha	Ruota intermedia del datario
-	2556	33.020.00	-		Date indicator driving wheel	Rueda de arrastre del indicador de fecha	Ruota conduttrice dell'indicatore della data
-	2557/1	91.440.25	-		Date indicator, for aperture at 4 o'clock	Indicador de fecha, para abertura de ventanilla en las 4 h	Indicatore della data, per apertura dello sportellino sulle ore 4
-	2576	53.080.00	-		Date jumper	Muelle flexible de fecha	Scatta-data
-	4000	10.513.00	-		Electronic module	Módulo electrónico	Modulo elettronico
-	4012	20.552.00	-		Additional printed circuit	Circuito impreso suplementario	Circuito stampato supplementare
-	4017	80.204.00	-		Circuit distance piece	Tirante de circuito	Spessore del circuito
-	4021	20.582.00	-	4x	Stator	Estátor	Statore
-	4021 ¹	20.582.20	-		Additional stator	Estátor suplementario	Statore supplementare
-	4038	20.584.00	-		Magnetic screen, upper	Pantalla magnética superior	Schermo magnetico, superiore
-	4060	20.590.00	-	2x	Red coil	Bobina roja	Bobina rossa
-	4060 ¹	20.590.18	-	3x	Green coil	Bobina verde	Bobina verde
-	4075	80.367.00	-	2x	Stud for contact spring for push-button	Espiga del muelle de contacto del pulsador	Tenone della molla di contatto del pulsante
-	4211	20.580.00	-	5x	Rotor	Rotor	Rotore
-	4400	51.600.00	-		Battery clamp	Brida de fijación de pila	Brida di fissaggio della pila
-	4401	20.761.00	-		Bridle +	Brida +	Brida +
-	4414	61.530.00	-	1x	Contact spring for push-button, at 4 o'clock	Muelle de contacto del pulsador, 4 h	Molla di contatto del pulsante, a ore 4
-	4414 ¹	61.530.18	-	1x	Contact spring for push-button, at 2 o'clock	Muelle de contacto del pulsador, 2 h	Molla di contatto del pulsante, a ore 2
-	4820/1	56.520.18	-		Connector for printed circuit	Conector de circuito impreso	Connettore del circuito stampato
-	4929	20.570.00	-		Battery Ø 9.50 mm, H. 3.60 mm	Pila ø 9,50 mm, H. 3,60 mm	Pila ø 9,50 mm, H. 3,60 mm
-	8000	35.010.00	-		Chronograph wheel, 60 s	Rueda de cronógrafo, 60 s	Ruota del cronografo, 60 s
-	8027	35.011.00	-		Counting wheel for seconds or minutes	Rueda contadora de segundos o minutos	Ruota contatrice dei secondi o minuti
-	8027/1	35.012.51	-		Counting wheel, 1/10 s	Rueda contadora de segundos 1/10 s	Ruota contatrice dei secondi 1/10 s
-	8056	85.441.00	-		Minute counting wheel tube	Tubido de rueda contadora de minutos	Tubo della ruota contatrice dei minuti
-	8059	35.016.00	-		Second counter driving wheel	Rueda de arrastre del contador de segundos	Ruota conduttrice del contatore dei secondi
-	8059/1	35.016.51	-		Driving wheel for counter 1/10 s	Rueda de arrastre del contador de 1/10 s	Ruota conduttrice del contatore di 1/10 secondo
-	8060/3	35.060.39	-		Driving wheel for chronograph wheel 60 s	Rueda de arrastre de la rueda de cronógrafo 60 s	Ruota conduttrice della ruota del cronografo 60 s

Pos	No	No CS	Article number Número de artículo Numero articolo		List of components	Lista de piezas	Lista fornitori
-	8062/1	35.013.20	-		Minute counter driving wheel, 60 min	Rueda de arrastre del contador de minutos, 60 min	Ruota conduttrice del contatore dei minuti, 60 min
	8500	14.040.07	-		Chronograph bridge, jewelled	Puente de cronógrafo, empedrado	Ponte del cronografo, con pietre
5)	8502	15.042.07	-		Minute / 1/10 second counting wheel bridge, jewelled	Puente de rueda contadora de minutos / de 1/10 s, empedrado	Ponte della ruota contatrice dei minuti / 1/10 s, con pietre
-	8600	35.030.00	-		Hour counting wheel	Rueda contadora de horas	Ruota contatrice delle ore
3)	8608	85.440.00	-		Hour counting wheel tube	Tubito rueda contadora de horas	Tubo ruota contatrice delle ore
5)	8620	15.044.07	-		Hour / minute counting wheel bridge, jewelled	Puente de rueda contadora de horas / de minutos, empedrado	Ponte della ruota contatrice delle ore / dei minuti, con pietre
-	8630/1	35.031.00	-		Hour counter driving wheel	Rueda de arrastre del contador de horas	Ruota conduttrice del contatore delle ore
-	9411	36.053.00	-		Driving wheel for jumper wheel	Rueda de transmisión de arrastre de rueda saltante	Rinvio conduttore della ruota saltante
-	5101	10.020.01	-	3x	Case screw	Tornillo de fijación	Vite di fissaggio
-	5101 ¹	10.021.01	-	3x	Screw for upper plate	Tornillo de la platina superior	Vite della piastra superiore
-	5102	10.020.02	-	3x	Case screw, special	Tornillo de fijación, especial	Vite di fissaggio speciale
1)	5110	10.048.01	-	2x	Screw for train wheel bridge	Tornillo de puente de rodaje	Vite del ponte del ruotismo
4)	5445	51.091.01	-	1x	Screw for setting lever jumper	Tornillo de muelle flexible de tirete	Vite dello scatto del tiretto
4)	52535	53.250.01	-	3x	Screw for date indicator maintaining small plate	Tornillo de plaqueta de sujeción del indicador de fecha	Vite della placchetta di fissaggio dell'indicatore della data
2)	54017	80.204.01	-	1x	Screw for circuit distance piece	Tornillo del tirante de circuito	Vite del spessore del circuito
1)	54038	20.584.01	-	2x	Screw for upper magnetic screen	Tornillo de pantalla magnética superior	Vite dello schermo magnetico superiore
2)	54060	20.590.01	-	5x	Screw for coil, long	Tornillo de la bobina, largo	Vite della bobina, lunga
-	54060 ¹	20.590.02	-	5x	Screw for coil, short	Tornillo de la bobina, corta	Vite della bobina, corta
1)	58500	15.040.01	-	2x	Screw for chronograph bridge	Tornillo de puente de cronógrafo	Vite del ponte del cronografo
1)	58502	15.042.01	-	2x	Screw for minute counting wheel bridge	Tornillo de puente de rueda contadora de minutos	Vite del ponte della ruota contatrice dei minuti
1)	58620	15.044.01	-	2x	Screw for hour counting wheel bridge	Tornillo de puente de rueda contadora de horas	Vite del ponte della ruota contatrice delle ore
					Identical screws Tornillos idénticas Viti identiche	1) 5110 54038 58500 58502 58620 3) 5445 52535	2) 54017 54060
					Red coil Bobina roja Bobina rossa	1.5-2.5 kΩ	
					Green coil Bobina verde Bobina verde	1.0-2.0 kΩ	
			Var		Variant	Variante	Variante

**Interchangeability and variants
can be found on the
ETA ONLINE SHOP (EOS):**

www.eta.ch

- Customer Service
- Customer Service Portal

**La intercambiabilidad y las
variantes se encuentran en
ETA ONLINE SHOP (EOS):**

www.eta.ch

- Customer Service
- Customer Service Portal

**L'intercambiabilità e le varianti si
trovano sul
ETA ONLINE SHOP (EOS):**

www.eta.ch

- Customer Service
- Customer Service Portal

Materials - Fornituras - Forniture

100	101	110	144	161	203	204	210	224	5101 ¹			
242	255/1	260	405	407	435	443/1	445	450	453	560	2535/1	5110 54038 58500 58502 58620
2543	2556	2557/1	4000	4012	4017	4021	4021 ¹	4038	54060 54017			
4060	4060 ¹	4075	4211	4400	4401	4414	4414 ¹	4820/1	4929	54060 ¹		
8000	8027	8027/1	8059	8059 ¹	8060/3	8500	8502	8600	8620	8630/1	9411	5445 52535

Assembling of the handsetting and the electronic module

(Parts listed in order of assembly)

Montaje de la puesta en hora y del modulo electrónico

(Lista de fornituras por orden de ensamblado)

Montaggio della regolazione dell'ora e del modulo elettronico

(Elenco delle forniture in ordine di montaggio)

100	2556	4414 ¹
435	255/1	4075 (2x)
443/1	260	407
450	2543	405
453	242	560
445	4000	4401
5445 (1x)	4414	



Handsetting stem position: LEFT !

Posición de la tija: A LA IZQUIERDA !

Posizione dell'albero: A SINISTRA !

Lubrication - Lubricación - Lubrificazione

Thick, pressure-resistant oil or grease
 Aceite espeso de viscosidad elevada o grasa
Moebius D5

Grease
 Grasa
 Grasso
Moebius 9501
 or / ó / o
Jismaa 124

Grease
 Grasa
 Grasso
Moebius 8201
 or / ó / o
Molycote DX

M_L Minimum torque for loosening

M_L Par mínimo para desatornillar

M_L Coppia minima per svitare

(a) 0,7 Ncm



2576 + 9411:
 Assembled on main plate.
 Montada sobre platina.
 Montata sulla piastra.

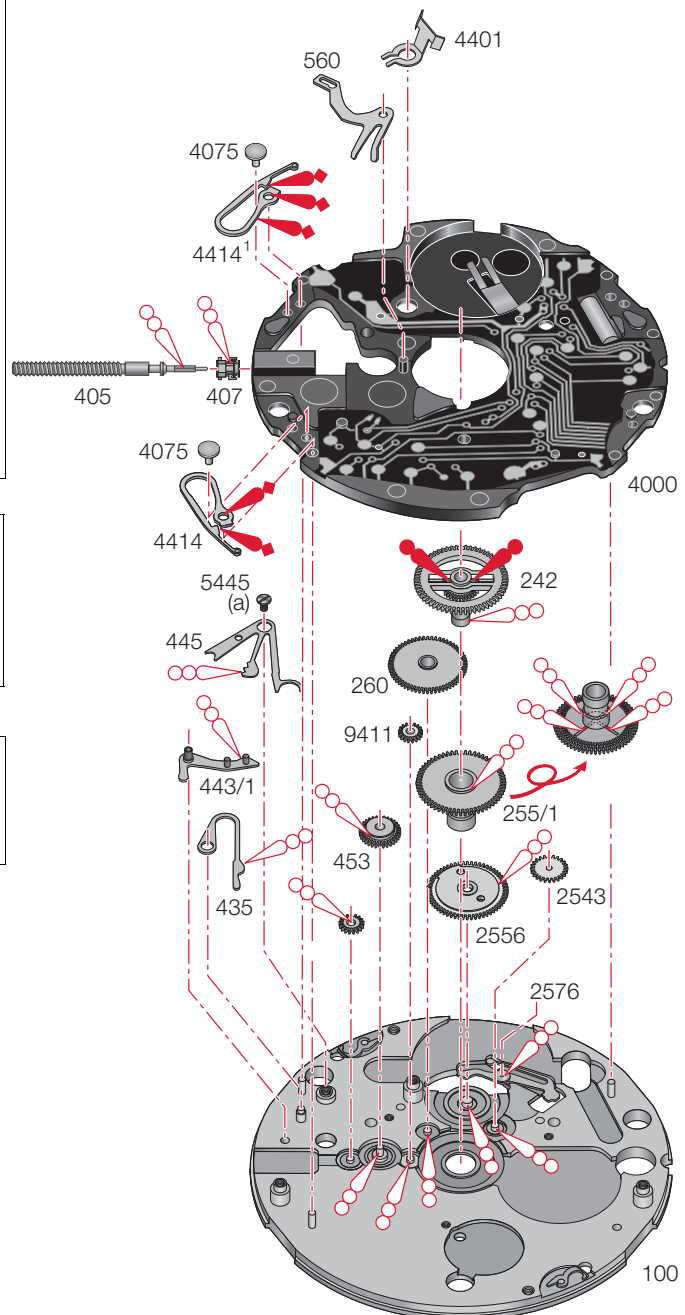



Handsetting stem position: **LEFT !**
 Posición de la tija: **A LA IZQUIERDA !**
 Posizione dell'albero: **A SINISTRA !**

M_L Minimum torque for loosening
 M_L Par mínimo para desatornillar
 M_L Coppia minima per svitare

(a) 0,7 Ncm

Assembling of the electronic circuit and the motors

(Parts listed in order of assembly)

Montaje del circuito electrónico y de motores

(Lista de fornituras por orden de ensamblado)

Montaggio del circuito elettronico e deo motori

(Elenco delle forniture in ordine di montaggio)

4000	4021 ¹	4017
101	4060 (2x)	4820/1
5101 ¹ (3x)	4060 ¹ (3x)	
4021 (4x)	54060 ¹ (5x)	

Lubrication - Lubricación - Lubrificazione

Very small quantity
 * Cantidad muy pequeña
 Piccolissima quantità

Moebius 9014

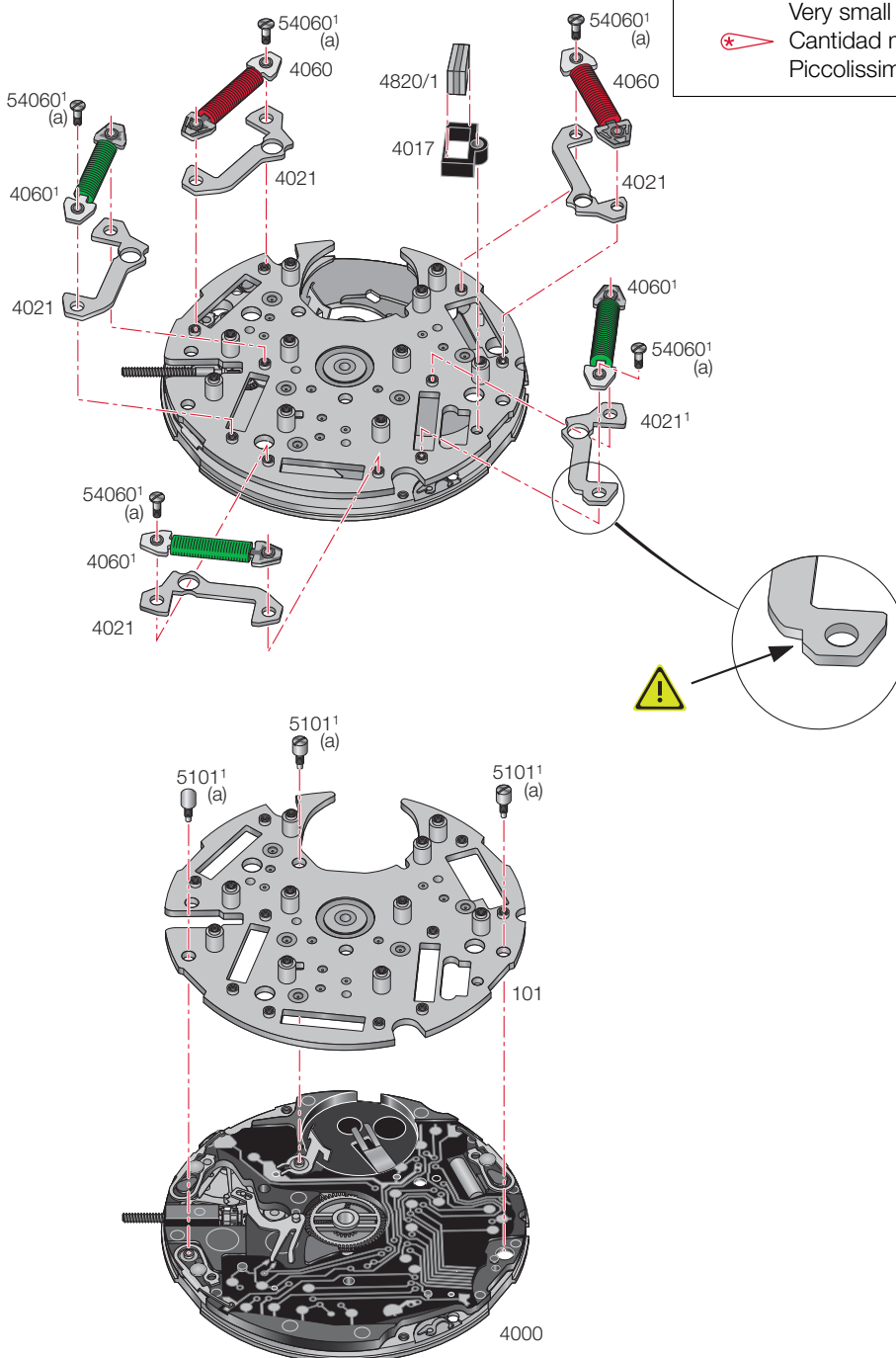

Assembling of the chronograph part

(Parts listed in order of assembly)

Montaje de la parte de cronógrafo

(Lista de fornitureas por orden de ensamblado)

Montaggio della parte cronografo

(Elenco delle forniture in ordine di montaggio)

4211 (3x)	4211 (1x)	8000
210	8059/1***	8500
204	8027/1	58500 (2x)
224	8502	4012
203	58502 (2x)	54060 (5x)
8060/3	4211 (1x)	54017 (1x)
8062/1	8630/1*	4038
8027	8600	54038 (2x)
110	8620	4929
5110 (2x)	58620 (2x)	4400

* 1 undercut – 1 ranura – 1 scanalatura

*** 3 undercuts – 3 ranuras – 3 scanalature

Lubrication - Lubricación - Lubrificazione

 Fine oil
Aceite fino
Olio fluido **Moebius 9014**

 Very small quantity
Cantidad muy pequeña
Piccolissima quantità **Moebius 9501**

M_L Minimum torque for loosening

M_L Par mínimo para desatornillar

M_L Coppia minima per svitare

(a) 0,7 Ncm



It is recommended to fit the train prior to the coils.

Se recomienda montar el tren de ruedas antes de las bobinas.

Si raccomanda di montare il ruotismo prima delle bobine.



Handsetting stem position: LEFT !

Posición de la tija: A LA IZQUIERDA

Posizione dell'albero: A SINISTRA !

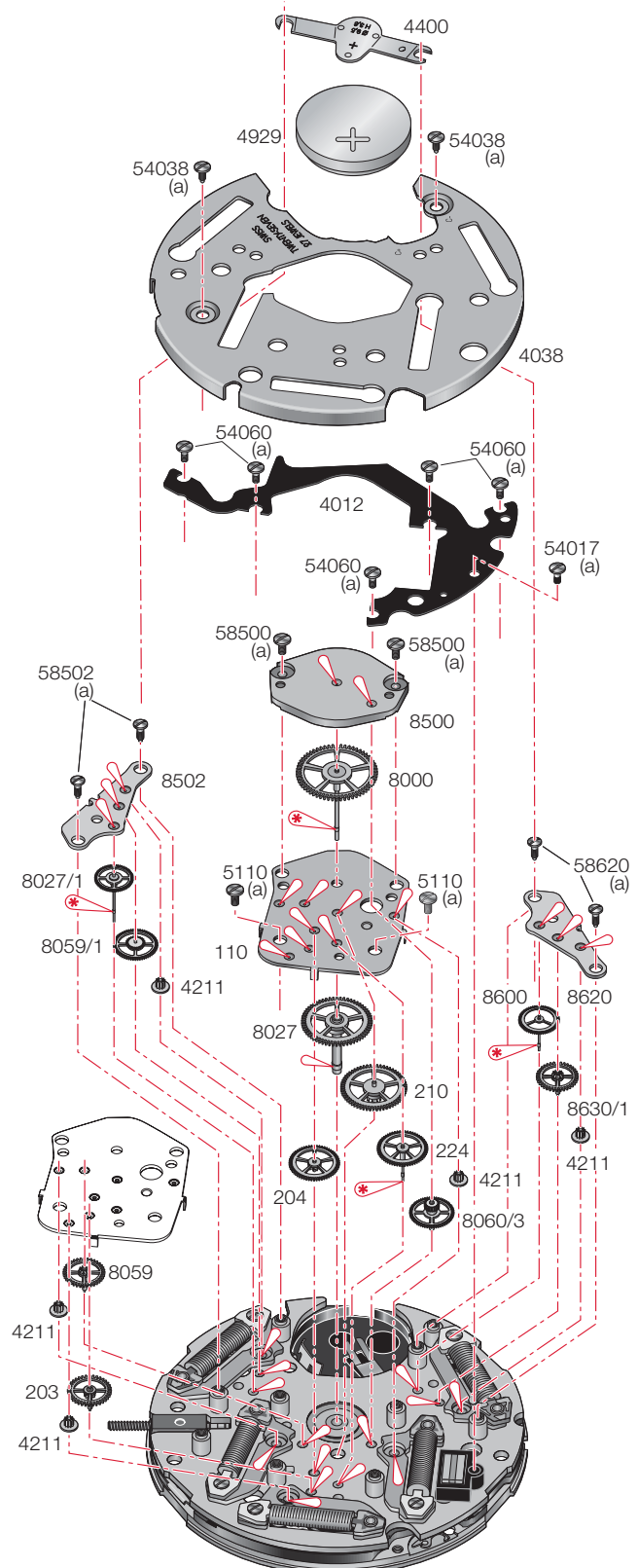

Assembling of the calendar mechanism

(Parts listed in order of assembly)

Montaje del mecanismo de calendario

(Lista de fornitureas por orden de ensamblado)

Montaggio del meccanismo di calendario

(Elenco delle forniture in ordine di montaggio)

100
2557/12535/1 (3x)
52535 (3x)**Lubrication - Lubricación - Lubrificazione**Thick oil or grease
Aceite espeso o grasa
Olio denso o grasso**Moebius
HP-1300**
or / ó / o
Moebius D5**M_L Minimum torque for loosening****M_L Par mínimo para desatornillar****M_L Coppia minima per svitare**

(a) 0,7 Ncm

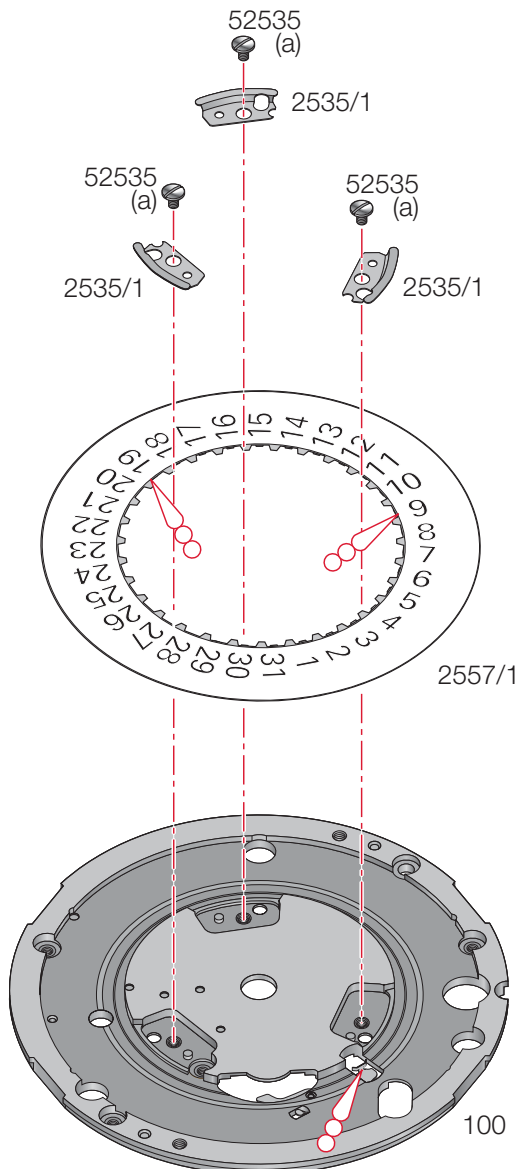

Counter wheels - Trenes de ruedas de los contadores - Ruote contatrici

- 1. Counter 1/10 second
Contador 1/10 segundos
Contatore 1/10 secondi

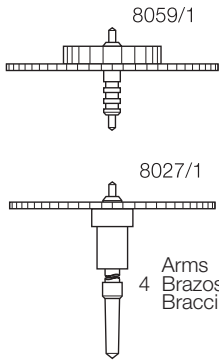

- 5. Counter 12 hours
Contador 12 horas
Contatore 12 ore

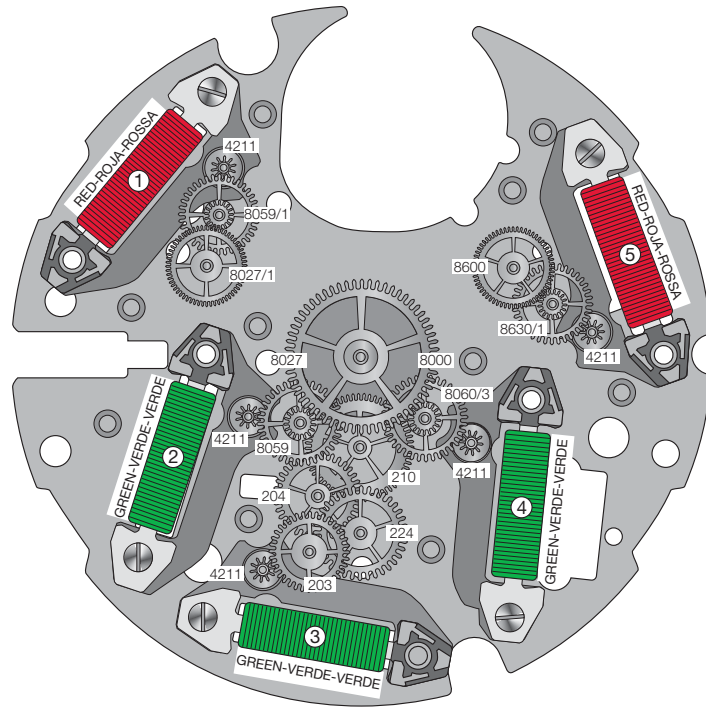
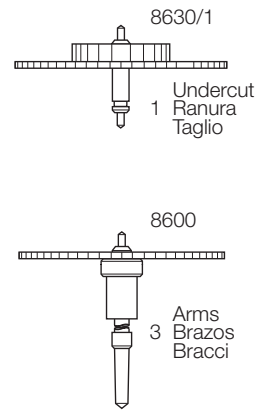

- 4. Counter 60 seconds
Contador 60 segundos
Contatore 60 secondi

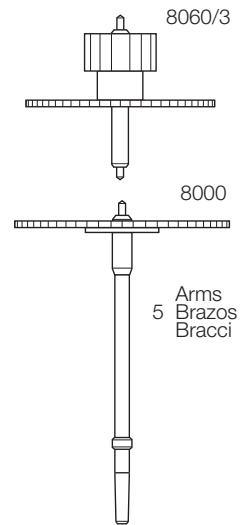

- 2. Counter 60 minutes
Contador 60 minutos
Contatore 60 minuti

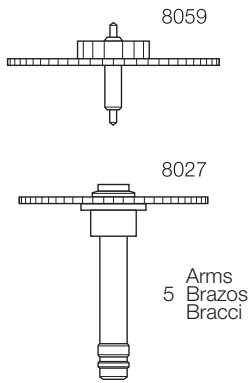

- 3. Watch: hours, minutes, seconds
Reloj: horas, minutos, segundos
Orologio: ore, minuti, secondi

Electrical tests - Controles eléctricos - Controlli elettrici

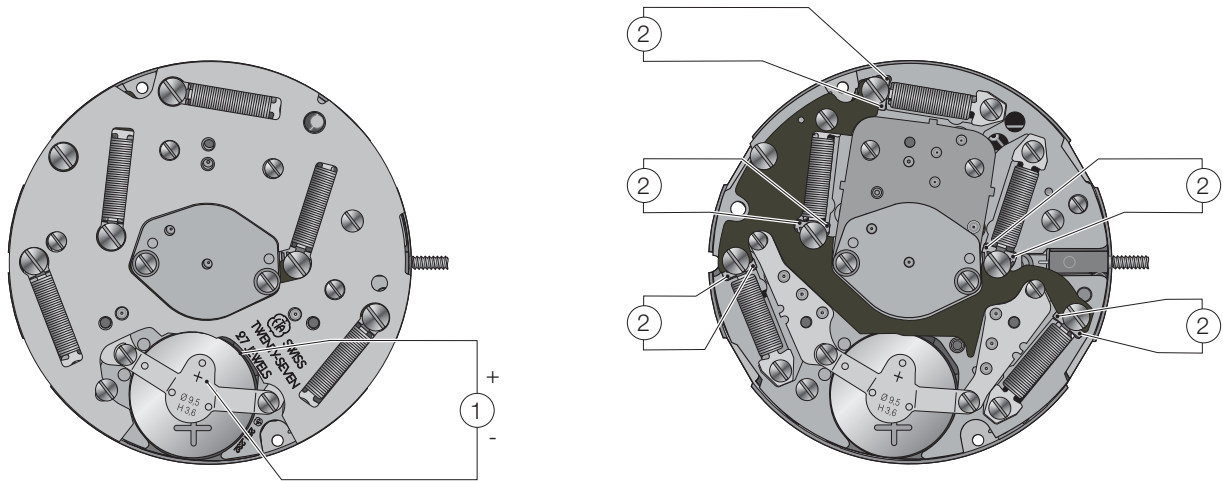

Position Posición Posizione	Setting of apparatus Escala de medición Scala di misura	Measurement Medición Misura	Test Control Controllo	Remarks Notas Osservazioni
	2 V	1,55 V	Battery voltage. Tensión de la pila. Tensione della batteria	The tension of the battery should be checked outside the movement. La Tensión de la pila se debe comprobar fuera del movimiento. La Tensione della batteria deve essere misurata fuori dal movimento.
1	2 V	≤ 1,30 V	Lower working voltage limit. Límite inferior de la tensión del funcionamiento. Limite inferiore della tensione di funzionamento	Measurement without battery, with variable external power supply, starting with 1.55 V, lower tension until movement stops. Medición sin pila alimentación externa variable, disminuir la tensión desde 1.55 V hasta en la parada del movimiento. Misura senza pila, alimentazione esterna variabile, diminuendo di 1.55V all'arresto del movimento.
	10 µA	a) < 1,80 µA b) < 3,50 µA c) < 6,10 µA	Consumption of movement: a) Mode STOP: stem position 3 = IC alone. b) Mode NORMAL: stem position 1 = basic movement. c) Chrono start (< 60 sec.): stem position 1 = basic movement + second counter. Consumo del movimiento: a) Modo STOP: tija posición 3 = IC solo. b) Modo NORMAL: tija posición 1 = movimiento de base. c) Start Chrono (< 60 sec.) : tija posición 1 = movimiento de base + contador segundos. Consumo del movimento: a) Modo STOP: albero posizione 3 = IC solo. b) Modo NORMALE: albero posizione 1 = movimento di base. c) Start chrono (< 60 sec.): albero posizione 1 = movimento di base + contatore secondo.	Measurement without battery, with external power supply 1.55 V. Medición sin pila con alimentación exterior de 1.55 V. Misura senza pila con alimentazione esterna di 1.55 V.
2	10 kΩ	RED-ROJO-ROSSA 1,5-2,5 kΩ GREEN-VERDE-VERDE 1,0-2,0 kΩ	Resistance of motor coils. Resistencia de las bobinas de motor. Resistenza della bobina motore.	Measurement without battery. Medida sin la batería. Misura senza pila.

The test must be conducted at an ambient temperature of between 20°C and 25°C.
Las pruebas deben realizarse a una temperatura ambiente comprendida entre 20°C y 25°C.
I test devono essere effettuati a temperatura ambiente compresa tra 20°C e 25°C.

INITIALIZATION OF THE CHRONOGRAPH HANDS

After a battery change, or exceptionally in case of disturbance, it is necessary to set the chronograph hands to zero (original time).

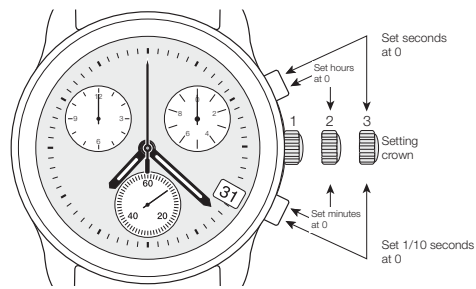

Push-buttons:

Press longer than 1 second to turn quickly.

Note:

Do not keep setting crown in position 2 for longer than 20 minutes (the watch could lose time).

When the setting crown is pulled out to position 3, movement will stop immediately (STOP SECOND).

INICIALIZACIÓN DE LAS AGUJAS DEL CRONÓGRAFO

Tras un cambio de pila, o excepcionalmente en caso de avería, es necesario inicializar las agujas del cronógrafo a cero (origen).

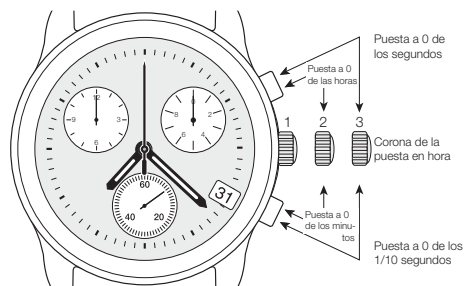

Pulsadores:

Rotaciones rápidas mediante presión de más de 1 segundo.

Observación:

No permanecer en posición 2 de la corona de puesta en hora durante más de 20 minutos (pérdida de la hora).

En posición 3 de la corona de puesta en hora, parada inmediata del movimiento (STOP SEGUNDOS).

INIZIALIZAZIONE DELLE LANCETTE DEL CRONOGRFO

Dopo un cambio di pila, o eccezionalmente in caso di disturbo, è necessario inizializzare le lancette del cronografo a zero (origine).

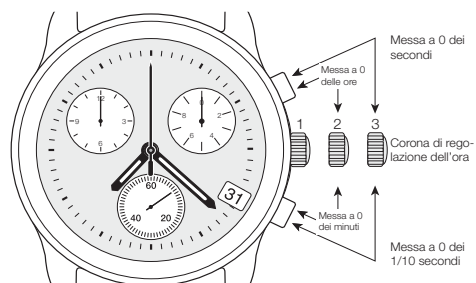

Pulsanti:

Rotazione rapide attraverso pressione lunga di 1 secondo.

Nota:

Non restare in posizione 2 della corona di regolazione dell'ora per più di 20 minuti (perdita dell'ora).

In posizione 3 della corona di regolazione dell'ora, arresto immediato del movimento (STOP SECONDO).

We reserve all rights for this document. It is meant for the recipient only and it may not be copied, printed or given to a third person without our written permission. Quedan reservados todos los derechos relacionados con este documento, que está dirigido únicamente al destinatario. Queda por lo tanto prohibida su copia, impresión a terceros sin nuestra autorización por escrito. Ogni diritto su questo documento è riservato. Il documento è indirizzato esclusivamente al destinatario e non può essere copiato, stampato o ceduto a terzi senza un'autorizzazione scritta.

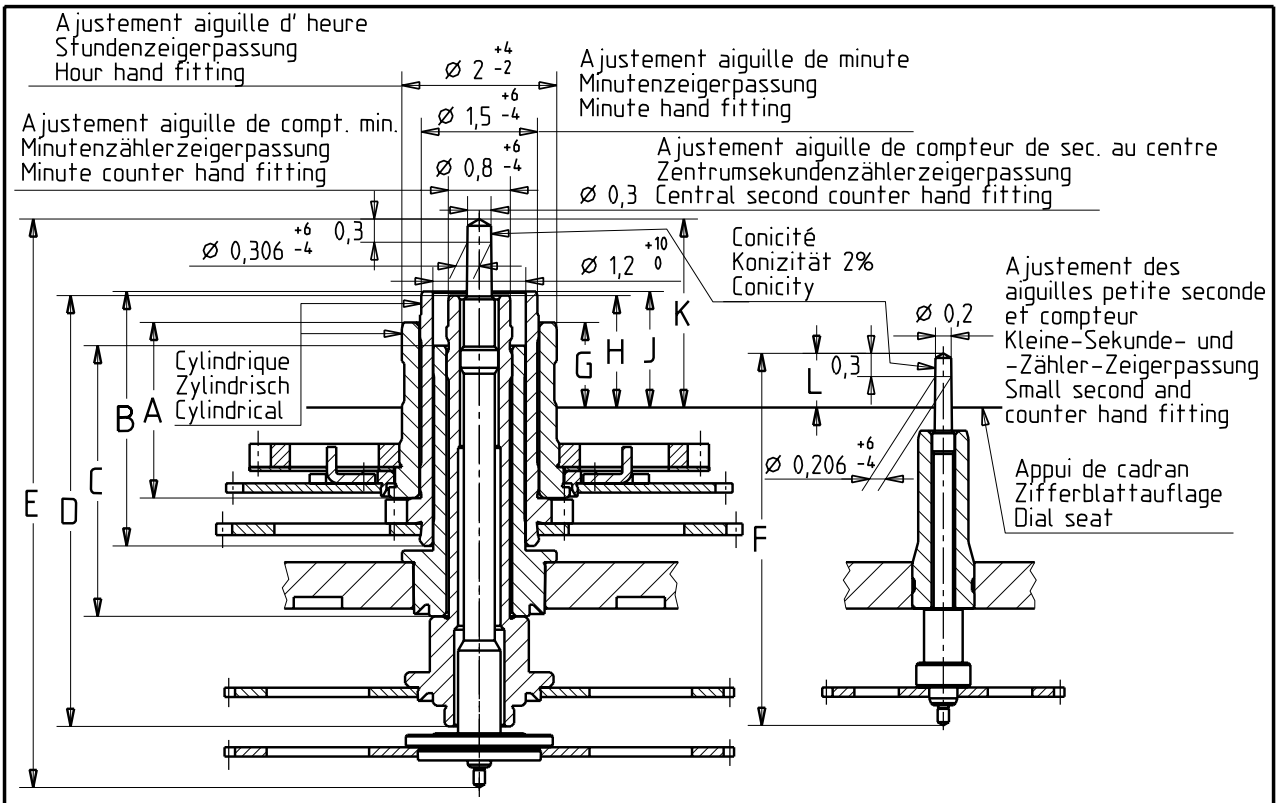

Aiguillage Zeigerwerk- höhe Hand fitting height	Longueur/ Länge/ Length						Dépassement Höhe über Zifferblattauflage Height over dial seat				
	A	B	C	D	E	F	G	H	J	K	L
1	2,27	3,29	3,5	5,57	7,35	4,81	1,1	1,447	1,5	2,437	0,7

Aiguilles Zeiger Hands	Aiguille d'heure Stunden- zeiger Hour hand	Aiguille de minute Minutenzeiger Minute hand	Aiguille de compteur de min. Minutenzähler- zeiger Minute counter hand	Aiguille de compteur de sec. au centre Zentrumsekunden- zähler zeiger Central second counter hand	Aiguille de petite seconde Kleine-Sekunde- zeiger Small second hand	Aiguille de petit compteur kleiner-Zähler- zeiger Small counter hand
Masse/Masse/Mass	max. mg	—	—	15	15	6
Balourd/Unwucht/Unbalance	max. µNm	40	3,3	0,057	0,057	0,021
Inertie/Trägheit/Inertia	max. gmm ²	112	9,28	0,01	0,013	0,065
Force de chassage max. Setzkraft max. Press-in force max.	N	40	40	40	40	25

Kaliber / Calibre / Caliber	251233	Masstab Echelle Scale		EUCLID321B
		Masse in mm Dimensions en mm Dimensions in mm		Tol. 1/1000 mm

AIGUILLAGES ZEIGERWERKHÖHEN HAND FITTING HEIGHTS	Version	Revision	Blatt Feuille Sheet
Z0052089	00	00	01

Ersatz für En remplacement de Remplacement for	 ETA SA Manufacture Horlogère Suisse CH-2540 Grenchen UNE SOCIÉTÉ DU SWATCH GROUP	Klass. Class.	ZVACC	KUN	
Aenderung Modification		Geprüft Contrôlé Controlled	Freigegeben Libéré Released	Erstellt Établi Created	Geprüft Contrôlé Controlled
		11.03.2002 SAC	11.03.2002 RYS	05.04.2002 FEU	

This page has deliberately been left blank in case of A3 format printing.

Esta página se han dejado en blanco a propósito en caso de imprimirla en formato A3.

Questa pagina è lasciata intenzionalmente bianca in caso di stampa formato A3.

This page has deliberately been left blank in case of A3 format printing.

Esta página se han dejado en blanco a propósito en caso de imprimirla en formato A3.

Questa pagina è lasciata intenzionalmente bianca in caso di stampa formato A3.

This page has deliberately been left blank in case of A3 format printing.

Esta página se han dejado en blanco a propósito en caso de imprimirla en formato A3.

Questa pagina è lasciata intenzionalmente bianca in caso di stampa formato A3.

Modifications compared with previous document versions**Modificaciones comparadas con las versiones anteriores del documento****Modifiche comparate con le versioni precedenti del documento**

Version Versión Versione	Date Fecha Data	Modification	Modificación	Modifica	Page Página Pagina
01	20.04.2009	Modification components	Modificación piezas	Modifica componenti	2-4
		Montage	Montaje	Montaggio	5-8
		New layout	Nuevo layout	Nuova layout	1-16
00	21.06.2005	Basic version (Replacement for 251.232)	Versión de base (Sostitución para 251.232)	Versione di base (Sostituto per 251.232)	--

All modifications reserved.

Salvo modificación.

Con riserva di ogni eventuale modifica.

This document can be found on the
Customer Service Portal (CSP):

www.eta.ch

- Customer Service
- Customer Service Portal
- Technical Documents

Este documento se encuentran en el
Customer Service Portal (CSP):

www.eta.ch

- Customer Service
- Customer Service Portal
- Technical Documents

Il presente documento si trovano sul
Customer Service Portal (CSP):

www.eta.ch

- Customer Service
- Customer Service Portal
- Technical Documents



ETA^{SA}
MANUFACTURE HORLOGÈRE SUISSE
DEPUIS 1793

CUSTOMER SERVICE

Bahnhofstrasse 9
P.O. Box 359
2540 Grenchen
Switzerland

Phone +41 (0)32 655 27 77
Fax +41 (0)32 655 84 30

etacs@eta.ch
www.eta.ch